



WETTERSCHUTZGITTER MONTAGEANLEITUNG

alfitec gmbh
Münchwilerstrasse 40
CH-9554 Tägerschen TG

Tel +41 (0)71 917 10 16
Fax +41 (0)43 888 17 15
info@alfitec.ch

ALFITEC®

Erläuterungen

Die Gitterelemente sind selbsttragend und bestehen aus horizontalen Lamellen und vertikalen Lamellenhaltern. Jeder Schnittpunkt ist fix verpresst/verschweisst.

Befestigung nur oben und unten

Die Wetterschutzgitter können an den Lamellenhaltern jeweils unten und oben angeschraubt werden. Von der obersten Lamelle bis zum Anfang des Lamellenhalters bleibt genügend Platz für die Schraube. Das gleiche gilt für das untere Ende des Lamellenhalters. Einzelne Lamellen können nicht entfernt werden (fix verpresst/verschraubt).

Gilt für alle Alfitec-Gitter

Alle nachfolgenden Schnitte zeigen die Lamelle W57. Alle andere Lamellentypen von Alfitec können grundsätzlich auf die gleiche Weise montiert werden. Dies gilt für W38, W73, W84, S113, L38, B125.

W84, S113, L38 und B125 haben keinen Standard-Rahmen wie hier gezeichnet, sondern kommen ggf. mit einem Spezialrahmen (Masse auf Kundenwunsch).

Viele Möglichkeiten

Die Montagemöglichkeiten sind vielfältig, eine Übersicht über die meisten Möglichkeiten finden Sie auf:

<https://www.alfitec.ch/home/wetterschutzgitter-montage-planungshilfe/>

Bei Fragen, bitte einfach melden, wir beraten Sie gerne - [Alfitec kontaktieren](#).

INHALTSVERZEICHNIS

Klick auf Beschreibung im Inhaltsverzeichnis führt direkt zum Plan.

Montage rahmenlose Wetterschutzgitter	4
Montage rahmenlose Wetterschutzgitter, Montagewinkel	5
Montage Wetterschutzgitter mit L-Rahmen	6
Montage Wetterschutzgitter mit Z-Rahmen	7
Bauseitiges Anbringen des Verstärkungsprofils (nur wenn eloxiert)	8
Befestigung Vogelschutzgitter (Casanet)	9
Befestigung Insektenschutzgitter	10
Montagesets	11
Impressum	12

Montage rahmenlose Wetterschutzgitter

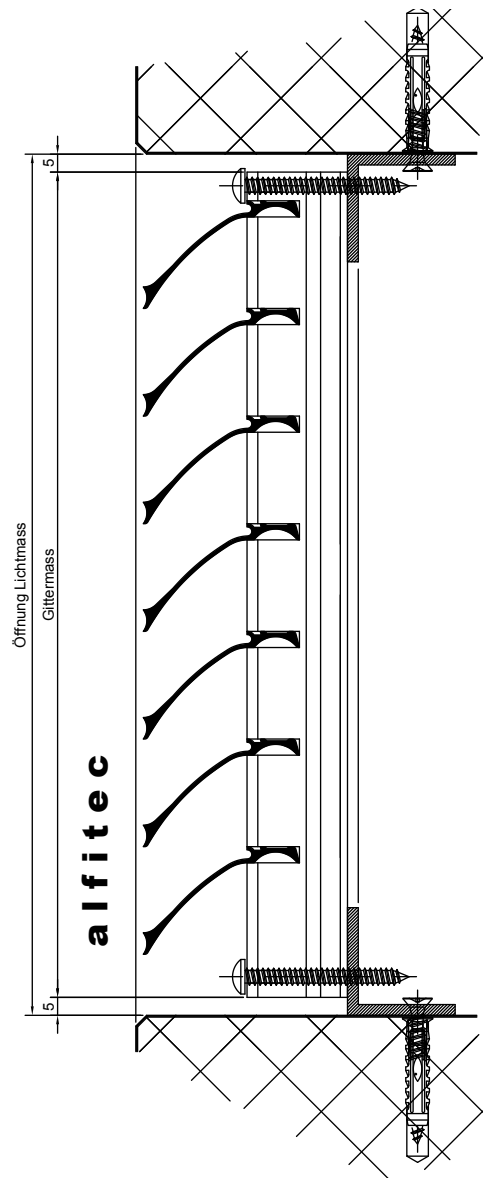

Montage rahmenlose Wetterschutzgitter, Montagewinkel

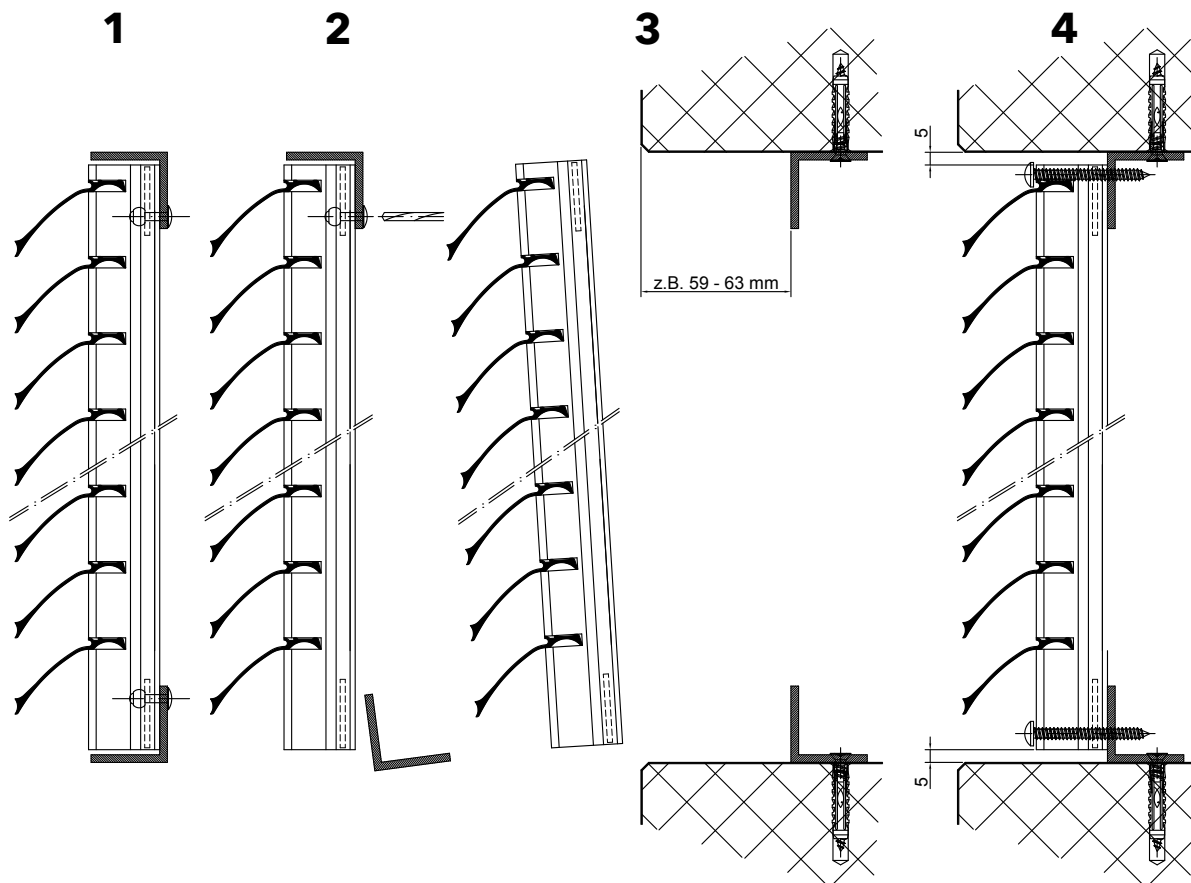

Falls Sie Montagewinkel zu den Wetterschutzgittern bei Alfitec bestellt haben, werden diese üblicherweise an das Gitter genietet **1**. Die Teile kommen zusammengebaut, um dem Verlust der Winkel in der Oberflächenbehandlung vorzubeugen.

- Nieten aufbohren und Montagewinkel vom Gitter entfernen **2**
- Montagewinkel montieren **3**
- Wetterschutzgitter auf Montagewinkel anschlagen **4**
- Oben und unten die vertikalen Lamellenhalter auf die Montagewinkel schrauben

Das Wetterschutzgitter kann auch von innen befestigt werden. Eine Übersicht über die meisten Möglichkeiten finden Sie auf:

<https://www.alfitec.ch/home/wetterschutzgitter-montage-planungshilfe/>

Montage Wetterschutzgitter mit L-Rahmen

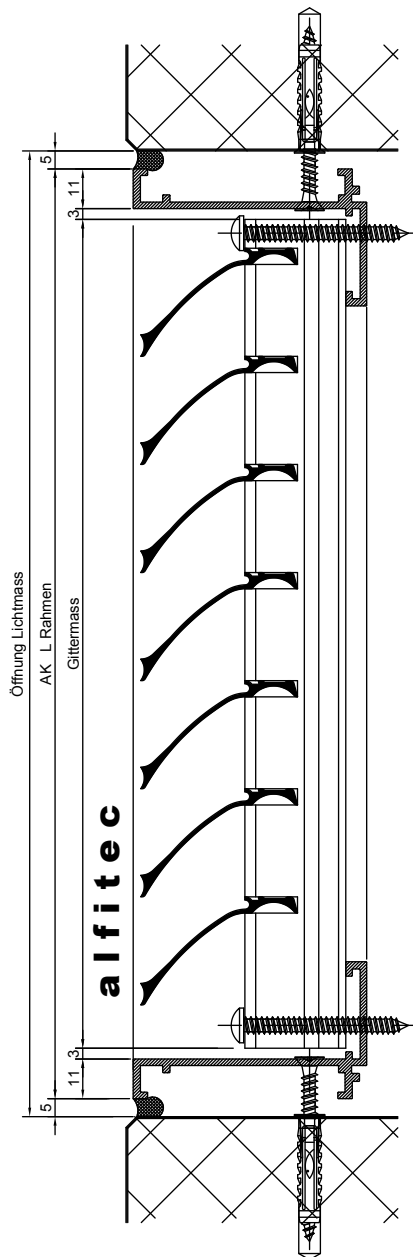

Falls das Wetterschutzgitter **lackiert** wurde:

- Das Gitter ist werkseitig in den L-Rahmen geschraubt
- Schrauben lösen
- Rahmen montieren
- Gitter wieder in den Rahmen schrauben

Falls das Wetterschutzgitter **eloxiert** wurde:

- Üblicherweise wird das Gitter in den L-Rahmen genietet angeliefert (Schrauben lösen sich beim Eloxalverfahren auf)
- Nieten aufbohren und Gitter aus dem Rahmen entfernen
- Rahmen montieren
- Gitter in den Rahmen schrauben (Schrauben sind im Lieferumfang nicht enthalten)

Das Wetterschutzgitter kann auch von innen befestigt werden. Eine Übersicht über die meisten Möglichkeiten finden Sie auf:

<https://www.alfitec.ch/home/wetterschutzgitter-montage-planungshilfe/>

Montage Wetterschutzgitter mit Z-Rahmen

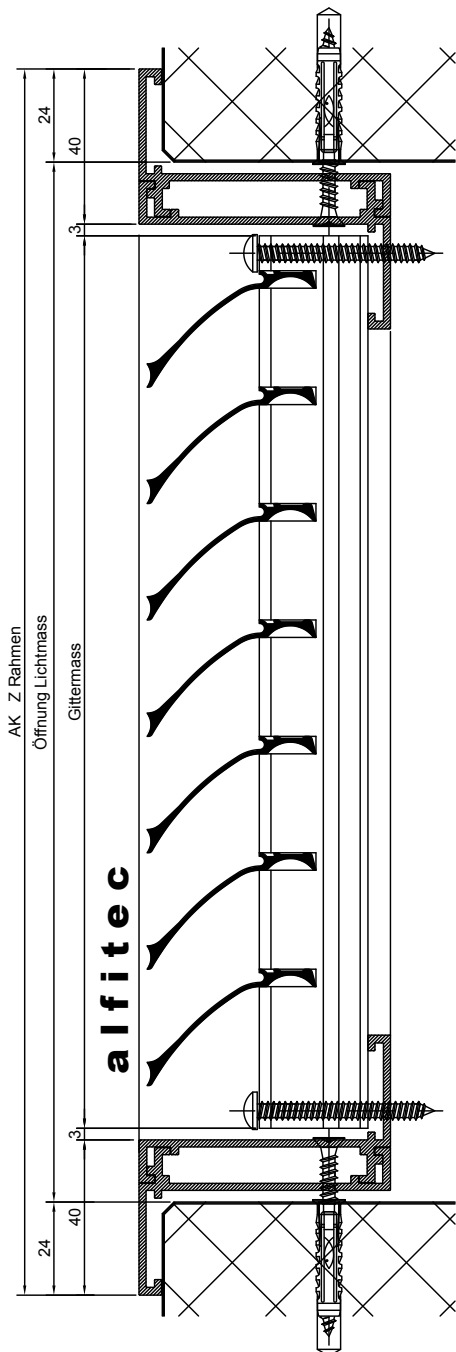

Falls das Wetterschutzgitter **lackiert** wurde:

- Das Gitter ist werkseitig in den Z-Rahmen geschraubt
- Schrauben lösen
- Rahmen montieren
- Gitter wieder in den Rahmen schrauben

Falls das Wetterschutzgitter **eloxiert** wurde:

- Üblicherweise wird das Gitter in den Z-Rahmen genietet angeliefert (Schrauben lösen sich beim Eloxalverfahren auf)
- Nieten aufbohren und Gitter aus dem Rahmen entfernen
- Rahmen montieren
- Gitter in den Rahmen schrauben (Schrauben sind im Lieferumfang nicht enthalten)

Das Wetterschutzgitter kann auch von innen befestigt werden. Eine Übersicht über die meisten Möglichkeiten finden Sie auf:

<https://www.alfitec.ch/home/wetterschutzgitter-montage-planungshilfe/>

Alternativ kann das Gitter am Lappen des Z-Rahmens angeschraubt werden. In diesem Fall braucht das Gitter nicht aus dem Rahmen entfernt zu werden.

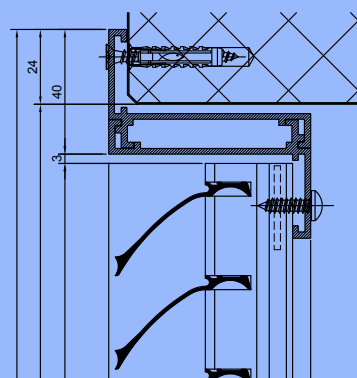

Bauseitiges Anbringen des Verstärkungsprofils (nur wenn eloxiert)

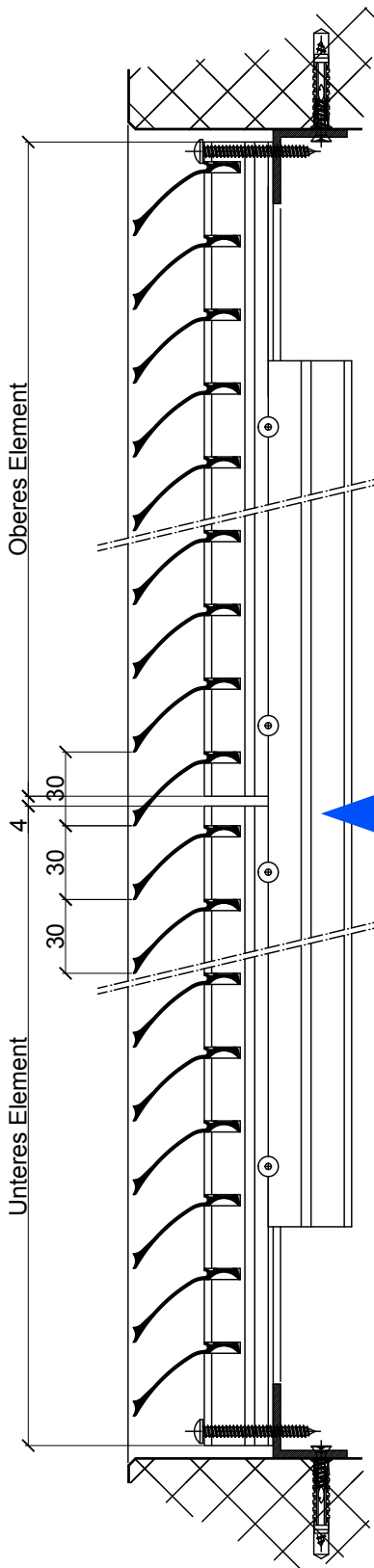

Wetterschutzgitter können max. bis 1.5 m Höhe am Stück eloxiert werden. Ist das Gitter höher, wird es ca. in der Hälfte halbiert. Das Verstärkungsprofil wird in das untere und das obere Gitter eingeschoben und mit 2 Nieten pro Element befestigt.

Wichtig zu beachten: Lamellenabstand beim Stoss nachmessen!



Befestigung Vogelschutzgitter (Casanet)

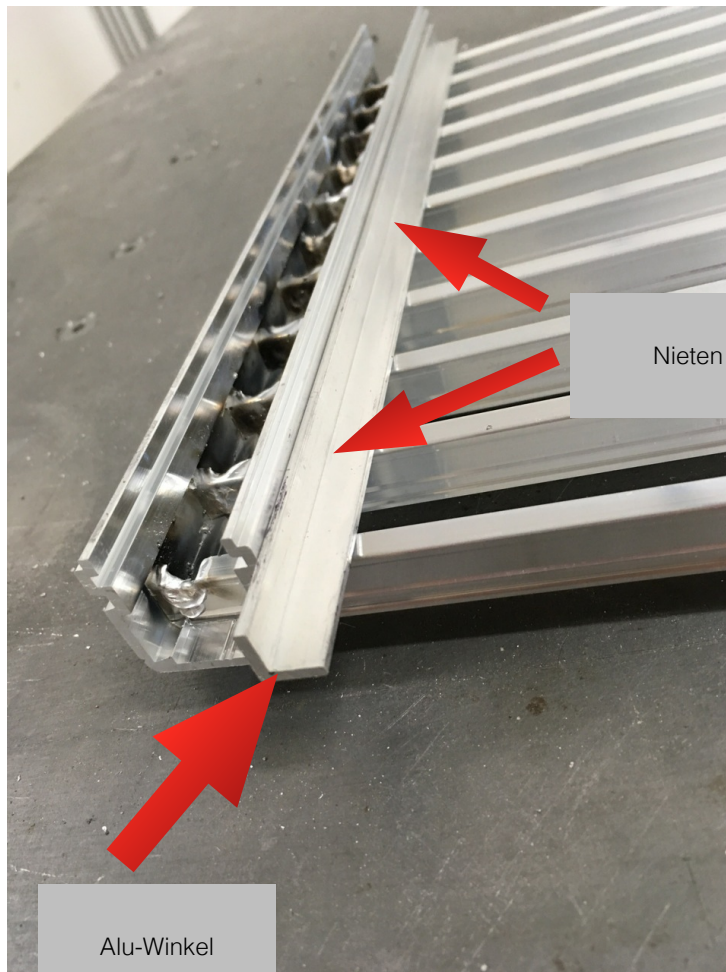

Das **Insektenschutzgitter** wird auf die gleiche Weise montiert, wenn das Gitter mit einem Verstärkungsprofil ausgerüstet wurde.

Anleitung:

- Nieten ausbohren
- Alu-Winkel entfernen
- Insektenschutz einlegen
- Mit Alu-Winkel Insektenschutz einklemmen und spannen
- Mit den mitgelieferten Alunieten, Winkel annieten

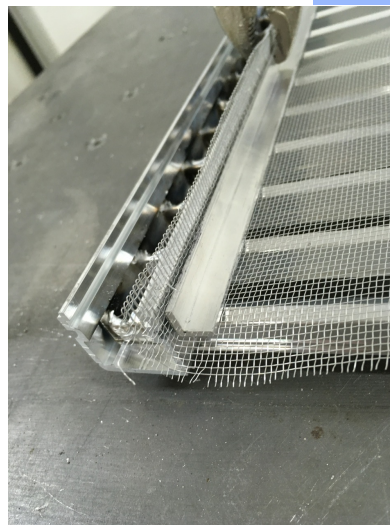

Befestigung Insektenschutzgitter

Montageart des Insektenschutzgitters, wenn das Wetterschutzgitter KEINE Verstärkung hat. Wenn es eine Verstärkung hat, erfolgt die Montage des Insektenschutzgitters auf die gleiche Weise wie beim Vogelschutzgitter (siehe oben)

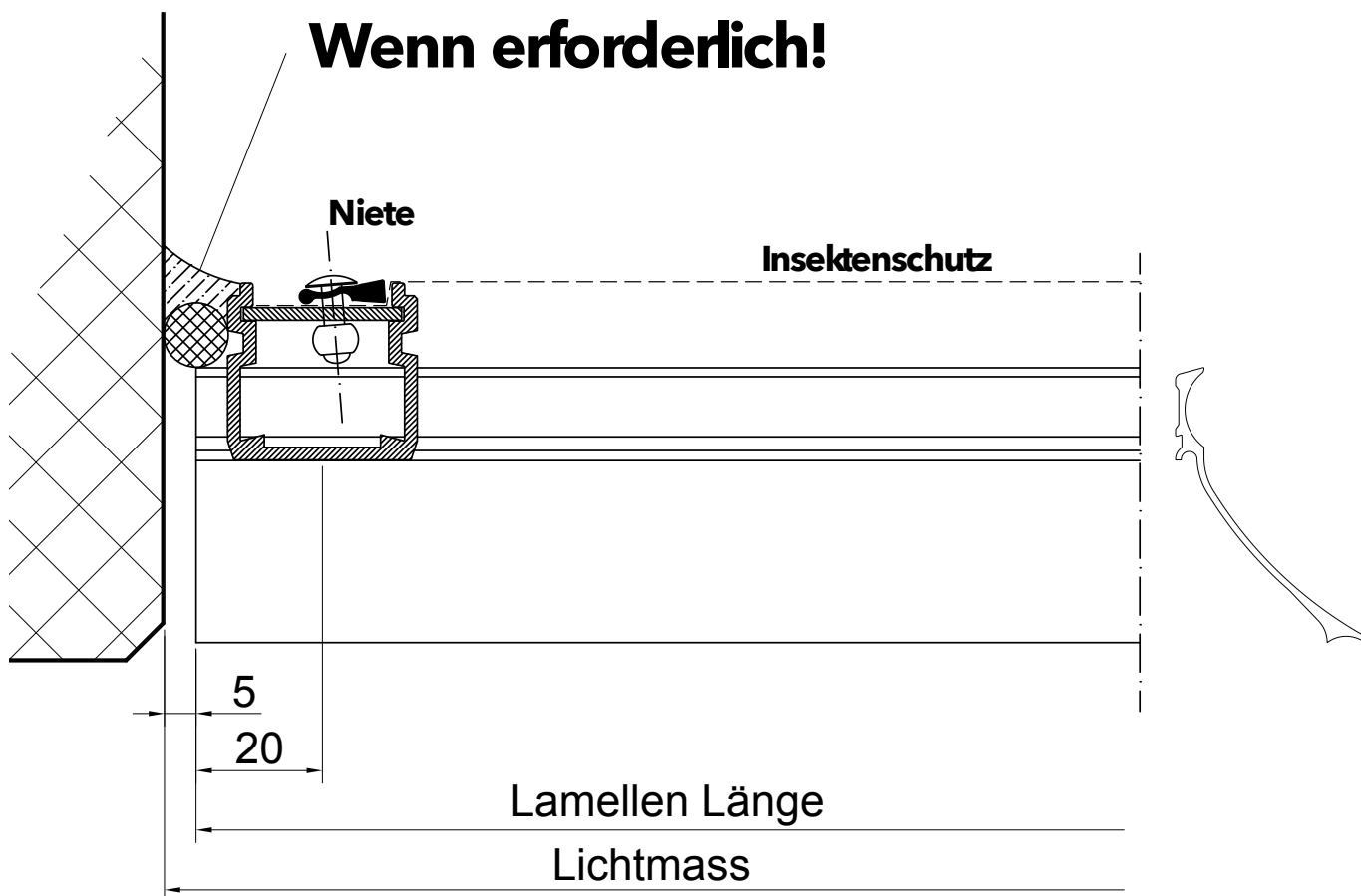

Montagesets

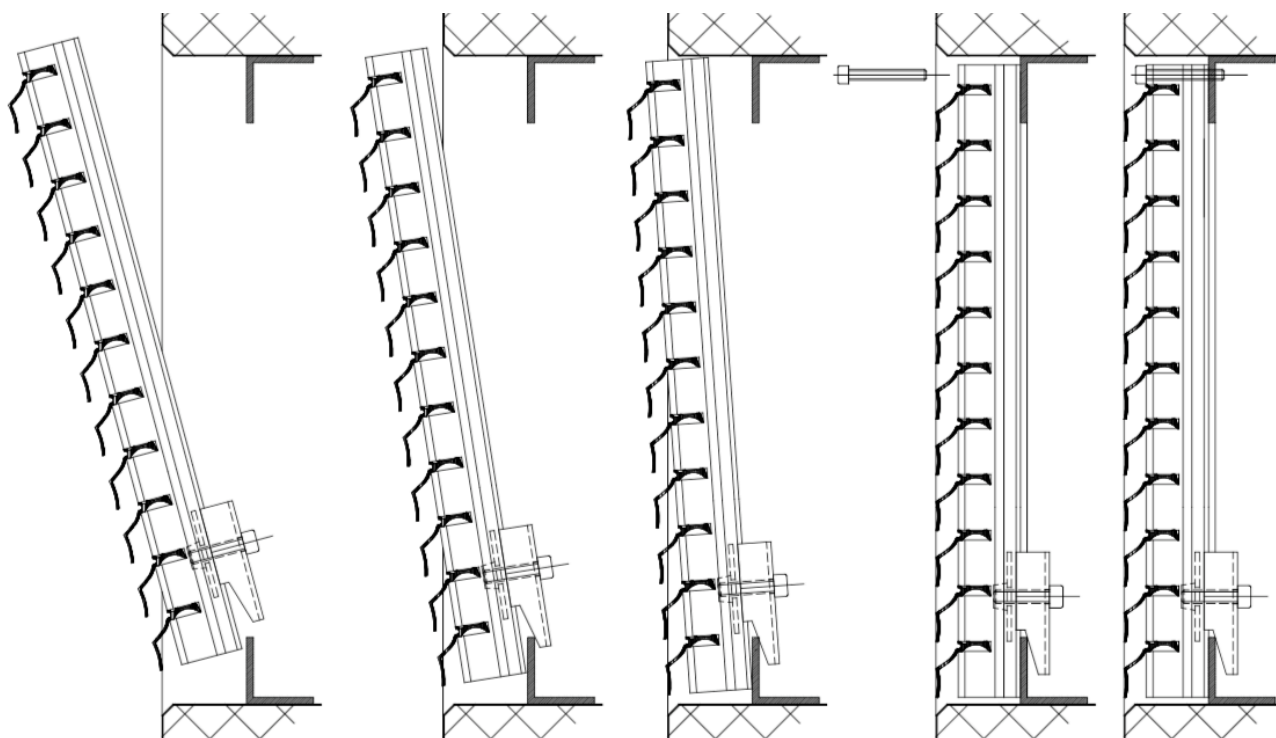
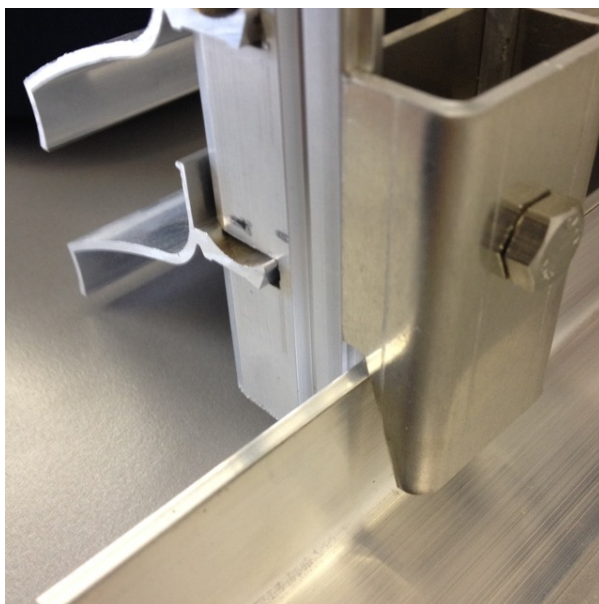

Impressum

© 2019 alfitec gmbh
Alle Rechte vorbehalten

Adresse:
alfitec gmbh
Münchwilerstrasse 40
CH-9554 Tägerschen

Tel +41 (0)71 917 10 16
info@alfitec.ch